

**Bull Dog Power Products**  
 13435 Industrial Park Blvd.  
 Minneapolis, MN 55441  
 1-877-992-7637 Fax 1-877-927-6370

## Worklight Owner's Manual

### Model No.s

BD - 3U	#P11015	BD - 1	#P11010
BD - 5U	#P11018	BD - Mag	#P11040
BD - 8U	#P11020	BD - Clamp	#P11005
BD - 8UD	#P11025	US - 1	#P11011
BD - 8UND	#P11027		

## **SAFETY INSTRUCTIONS**

### **READ AND SAVE ALL INSTRUCTIONS**

**DANGER: NOT INTENDED FOR USE IN POTENTIALLY EXPLOSIVE ENVIRONMENTS and should not be used near combustibles such as flammable paints, solvents, thinners and fumes. THIS LIGHT IS NOT A VAPOR-PROOF LIGHTING FIXTURE.**

**WARNING:** When using outdoor portable lamps, basic safety precautions should always be followed to reduce the risk of **fire, electric shock** or **personal injury**. Failure to comply with these instructions could result in **personal injury, death** or **property damage**. This product was designed for normal open-air use.

### **READ ALL INSTRUCTIONS**

1. Inspect and repair any worn or damaged parts prior to using. Any worn, cracked or damaged part such as cords, guards or lenses are to be replaced immediately.
2. **Lighted lamp is hot! Do not touch guard or lamp when light is lit. Allow to cool before handling.**
3. To avoid risks of burns or injury, power must be disconnected and unit must cool down before changing lamp or performing any maintenance on this product. **All repairs are to be completed with identical replacement parts from Bull Dog Power Products.**
4. **NEVER TOUCH THE LAMP WITH BARE HANDS.** The contaminated lamp will have reduced life and may shatter while in use. Use clean gloves or cloth to hold the lamp during installation.
5. Use only lamps rated for this fixture—(500 watt, Type J T-3 Bulb).
6. The fixture and telescopic pole will conduct electricity. **Use extreme caution to avoid contact with electric wiring and foreign objects.** Fixture is to be no closer than two (2) feet from overhead surfaces.
7. **Risk of fire or injury to persons.** Keep fixture at least twenty-four (24) inches away from combustible materials such as curtains, draperies, cloth/fabric, paper or wood.
8. Use a Ground Fault Interrupter Circuit (GFCI) under all wet or damp conditions.
9. Halogen Lamps operate under high pressure and may shatter; protective lens and guard must be in place at all times.
10. Plug into standard AC (alternating current) outlet only.
11. Use only outdoor extension cords that have a three-prong ground plug, and use only matching grounded receptacles that accept the plug and have a Ground Fault Interrupter Circuit (GFCI).
12. Use only with an extension cord designated for outdoor use with SW, SW-A, SOW, SOW-A, STW, STW-A, STOW, STOW-A, SJW, SJW-A, SJTOW, SJTOW-A.
13. **Do not** use multiple extension cords.
14. **Do not** use with extension cord near water or where water may accumulate. **DO NOT SUBMERSE.**
15. Keep light a minimum of sixteen (16) feet from pools or spas.
16. When using in windy conditions, support legs with sandbags.
17. When lamp is lit, do not look directly into lighted lamp.
18. Use caution when adjusting light head to prevent burns—**do not** touch light fixture, lens or guard; they are extremely hot. Use handle to adjust the direction of light fixture.
19. Be careful to not trip over power cord when plugged in.
20. Be sure light has cooled before storing.
21. When setting up stand of light, be careful of pinch points. Set on stable level surface.
22. **Do not** pull on power cord to move light.

**WARNING:** Handling the cord on this product will expose you to lead, a chemical known to the State of California as a risk to cause cancer, birth defects or other reproductive harm. Wash hands after handling.

### **LIFETIME LIMITED WARRANTY**

Warner Manufacturing Company warrants this light against all manufacturing defects in material or workmanship that occur under normal use. For details call 877-992-7637 or visit us on the web at [www.bulldogpower.com](http://www.bulldogpower.com).

## Lamp Installation on all Light Models

**CAUTION: Do not** touch the bulb with bare hands. Use clean gloves or cloth to hold bulb during installation.

1. Let fixture cool for 10 minutes before changing bulb.
2. Open fixture to gain access to bulb.
3. Remove old bulb carefully and dispose of properly.
4. Insert one end of bulb into ceramic socket, then pushing gently against inserted end, slide other end into place.

**Note:** Each end of bulb must be placed on the dimples of the electrical contacts for the bulb to light.

5. Close fixture and install **Guard**.

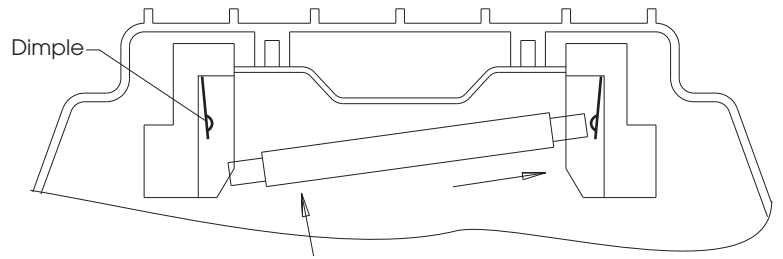

## Guard Installation on all Light Models

1. Attach one end of **Guard** behind **Lens Frame**.
2. Snap other end into place.

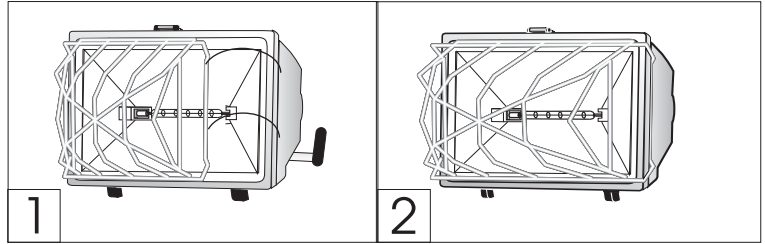

**CAUTION:** Halogen Lamps operate under high pressure and may shatter; Protective Lens and Guard must be in place at all times.

## Leg Installation for Models BD-3U and BD-5U

1. Place one Leg between Mounting Bracket and align holes.
2. Insert one bolt through holes and tighten nut.
3. Repeat for other two Legs.

**NOTE:** Legs should fold down when properly installed.



## Lightbar Installation for Model BD-8UD

**WARNING: Do not** attempt to connect **Lightbar** with Power Cord plugged into any power source.

1. Set stand up and lock legs into position.
2. Remove **Junction Cover** and **Gasket** from **Lightbar**.
3. Run power cord from stand through bottom of **Lightbar** and out the top.
4. Turn the **Lightbar** clockwise to thread into top of stand.
5. Tighten **Grounding Screw** on stand.

**WARNING:** Improper grounding may result in fire, electric shock or personal injury.

6. Make wire connections following the diagram at right.
7. Gently push the wires back into **Lightbar** and install **Gasket** and **Junction Cover**.

8. Proceed to Lamp and Guard installation instructions.

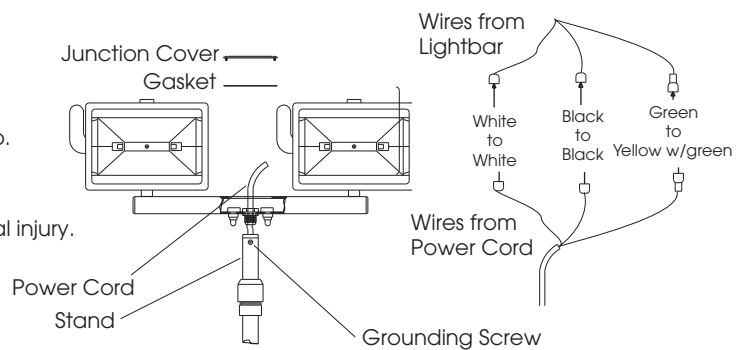

## Lightbar Installation for Model BD-8UND

1. Set stand up and lock legs into position.
2. Align hole in **Lightbar** with top of stand.
3. Thread **Holding Nut** into top of stand.
4. Tighten **Grounding Screw** on stand.

**WARNING:** Improper grounding may result in fire, electric shock or personal injury.

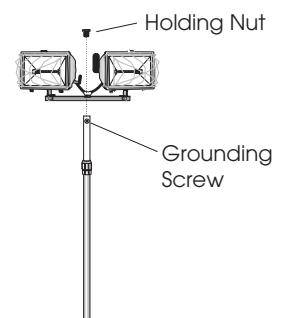

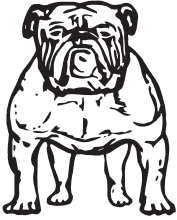

**Bull Dog Power Products**  
13435 Industrial Park Blvd.  
Minneapolis, MN 55441  
1-877-992-7637 Fax 1-877-927-6370

## Manual del propietario de lámpara de trabajo

Núm. de modelo

BD - 3U	#P11015	BD - 1	#P11010
BD - 5U	#P11018	BD - Mag	#P11040
BD - 8U	#P11020	BD - Clamp	#P11005
BD - 8UD	#P11025	US - 1	#P11011
BD - 8UND	#P11027		

## **INSTRUCCIONES DE SEGURIDAD**

### **LEA Y CONSERVE TODAS LAS INSTRUCCIONES**

**PELIGRO: NO DEBE USARSE EN AMBIENTES DONDE EXISTA RIESGO DE EXPLOSIÓN y no debe usarse cerca de combustibles como pinturas, solventes, adelgazadores y vapores inflamables. ESTA LÁMPARA NO ES UN APARATO A PRUEBA DE VAPORES.**

### **LEA TODAS LAS INSTRUCCIONES**

**ADVERTENCIA:** Al usar lámparas portátiles para exteriores, siempre se deben seguir las precauciones básicas de seguridad para reducir los riesgos de **incendio, descarga eléctrica o lesiones personales**. De no seguirse estas instrucciones, se pueden producir **lesiones personales, la muerte o daños a la propiedad**. Este producto se diseñó para uso normal al aire libre.

1. Inspeccione y repare cualquier pieza desgastada o dañada antes de usarla. Cualquier pieza desgastada, agrietada o dañada como los cables, los protectores o las lentes se deben reemplazar de inmediato.
2. **¡La lámpara si está encendida estará caliente! No toque el protector o la lámpara cuando la luz esté encendida. Permita que se enfríe antes de manipularla.**
3. Para evitar el riesgo de quemaduras o lesiones, es necesario desconectar la unidad y permitir que se enfríe antes de cambiar la lámpara o efectuar cualquier tipo de mantenimiento en este producto. **Todas las reparaciones deben efectuarse con refacciones idénticas de Bull Dog Power Products.**
4. **NUNCA TOQUE LA LÁMPARA CON LAS MANOS DESPROTEGIDAS.** Una lámpara contaminada tendrá una duración más corta y es posible que se rompa mientras esté en uso. Utilice guantes limpios o un paño para sujetar la lámpara durante la instalación.
5. Utilice sólo lámparas especificadas para este portalámpara (foco tipo J T-3 de 500 vatios).
6. El portalámpara y el poste telescópico son conductores de electricidad. **Sea extremadamente cuidadoso para evitar el contacto con el cableado eléctrico y los objetos extraños.** El portalámpara no debe estar a menos de 60 cm (2 pies) de las superficies que están por encima del mismo.
7. **Riesgo de incendio o lesiones a personas.** Mantenga el portalámpara a un mínimo de 60 cm (24 pulgadas) de distancia de materiales combustibles como cortinas, ropas, telas, papel o madera.
8. Utilice un circuito interruptor contra fuga a tierra (GFCI) en todos los lugares en condiciones mojadas o húmedas.
9. Las lámparas de halógeno funcionan bajo alta presión y se pueden romper. La lente y el protector deben estar colocados en todo momento.
10. Conecte la lámpara sólo en tomacorrientes estándar de corriente alterna (CA).
11. Utilice sólo extensiones para exteriores que tengan enchufes de tres patas, y utilice sólo tomacorrientes que acepten este tipo de enchufe y tengan un circuito interruptor contra fuga a tierra (GFCI).
12. Utilice sólo extensiones designadas para uso en exteriores con SW, SW-A, SOW, SOW-A, STW, STW-A, STOW, STOW-A, SJW, SJW-A, SJTOW, SJTOW-A.
13. **No** utilice extensiones múltiples.
14. **No** utilice la lámpara con una extensión cerca del agua o donde se pueda acumular agua. **NO SUMERJA LA LÁMPARA.**
15. Mantenga la lámpara a un mínimo de 4.8 m (16 pies) de albercas o spas.
16. Al usarla cuando haya viento, apoye las patas con bolsas de arena.
17. Cuando la lámpara esté encendida, no mire directamente hacia la luz.
18. Tenga precaución al ajustar la dirección de la luz para evitar quemaduras: **no** toque el portalámpara, la lente o el protector, ya que están extremadamente calientes. Utilice la agarradera para ajustar la dirección del portalámpara.
19. Tenga cuidado de no tropezar con el cable de corriente cuando la lámpara esté conectada.
20. Asegúrese de que la lámpara esté fría antes de guardarla.
21. Al colocar la base de la lámpara, tenga cuidado con los puntos de aplastamiento. Colóquela sobre una superficie estable y nivelada.
22. **No** jale del cable de corriente para mover la lámpara.

**ADVERTENCIA:** Al manipular el cable de este producto se expondrá al plomo, un químico que el estado de California ha clasificado como riesgo de causar cáncer, defectos de nacimiento u otros daños reproductivos. Lávese las manos después de manipularlo.

### **GARANTÍA LIMITADA DE POR VIDA**

Warner Manufacturing Company garantiza esta lámpara contra todos los defectos de fabricación relativos a los materiales o la mano de obra que ocurran durante su uso normal. Para obtener mayores detalles, llame al 877-992-7637 o visítenos en la web en [www.bulldogpower.com](http://www.bulldogpower.com).

## Instalación de la lámpara en todos los modelos

**PRECAUCIÓN:** No toque el foco con las manos desprotegidas. Utilice guantes limpios o un paño para sujetarlo durante la instalación.

1. Permita que el portalámpara se enfríe durante 10 minutos antes de cambiar el foco.
2. Abra el portalámpara para obtener acceso al foco.
3. Retire el foco usado con cuidado y deséchelo adecuadamente.
4. Inserte un extremo del foco en el receptáculo de cerámica, y deslice el otro extremo en su sitio empujando suavemente contra el extremo insertado.

**Nota:** Para que el foco encienda, cada uno de sus extremos debe estar colocado en los agujeros de los contactos eléctricos.

5. Cierre el portalámpara e instale el **protector**.

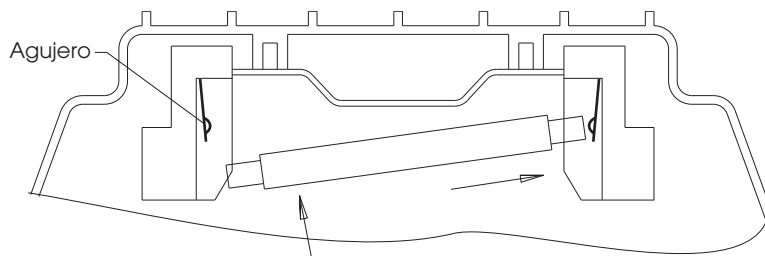

## Instalación del protector en todos los modelos de lámparas

1. Coloque un extremo del **protector** detrás del **marco de la lente**.
2. Coloque a presión el otro extremo.

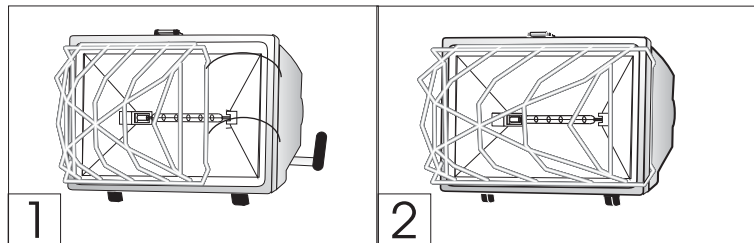

**PRECAUCIÓN:** Las lámparas de halógeno funcionan bajo alta presión y se pueden romper. La lente y el protector deben estar colocados en todo momento.

## Instalación de las patas para los modelos BD-3U y BD-5U

1. Coloque una **pata** entre el **soporte de montaje** y alinee los agujeros.
2. Inserte un perno a través de los agujeros y apriete la tuerca.
3. Repita el procedimiento para las otras dos patas.

**NOTA:** Las patas deben plegarse cuando están bien instaladas.



## Instalación de barra de lámpara para el Modelo BD-8UD

**ADVERTENCIA:** No trate de colocar la **barra de la lámpara** mientras el **cable de corriente** está conectado a alguna fuente de energía.

1. Coloque la base y asegure las patas en su posición.
2. Retire la **cubierta de las conexiones** y el **empaqué** de la **barra de la lámpara**.
3. Haga pasar el cable de corriente desde la base por la parte inferior de la **barra de la lámpara** para que salga por arriba.
4. Gire la **barra de la lámpara** en sentido horario para enroscarla en la parte superior de la base.
5. Apriete el **tornillo de conexión a tierra** en la base.

**ADVERTENCIA:** Una conexión a tierra incorrecta puede producir un incendio, descarga eléctrica o lesiones personales.

6. Conecte los alambres de acuerdo con el diagrama a la derecha.
7. Empuje suavemente los alambres hacia adentro de la **barra de la lámpara** e instale el **empaqué** y la **cubierta de las conexiones**.
8. Proceda con las instrucciones de instalación de la lámpara y el protector.

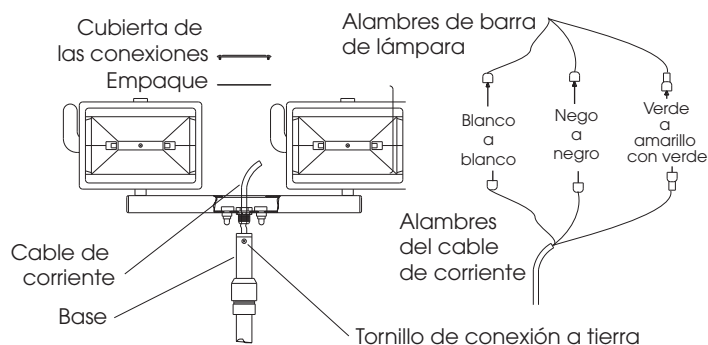

## Instalación de barra de lámpara para el modelo BD-8UND

1. Coloque la base y asegure las patas en su posición.
2. Alinee el agujero de la **barra de la lámpara** con la parte superior de la base.
3. Enrosque la **tuerca de sujeción** en la parte superior de la base.
4. Apriete el **tornillo de conexión a tierra** en la base.

**ADVERTENCIA:** Una conexión a tierra incorrecta puede producir un incendio, descarga eléctrica o lesiones personales.

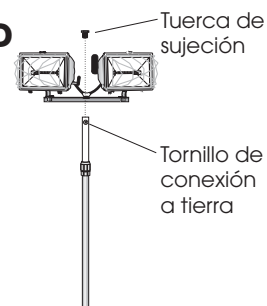

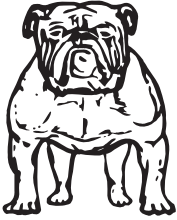

**Bull Dog Power Products**  
13435 Industrial Park Blvd.  
Minneapolis, MN 55441  
1-877-992-7637 Fax 1-877-927-6370

## Lampe de puissance - Guide d'utilisation

### N<sup>os</sup> de modèles

BD - 3U	#P11015	BD - 1	#P11010
BD - 5U	#P11018	BD - Mag	#P11040
BD - 8U	#P11020	BD - Clamp	#P11005
BD - 8UD	#P11025	US - 1	#P11011
BD - 8UND	#P11027		

## **DIRECTIVES DE SÉCURITÉ** **LIRE ET SAUVEGARDER TOUTES LES INSTRUCTIONS**

**DANGER : NE PAS UTILISER LÀ OÙ IL Y A RISQUE D'EXPLOSION. Ne pas utiliser près de matières combustibles, par exemple peintures inflammables, solvants, diluants et vapeurs. CET APPAREIL D'ÉCLAIRAGE N'EST PAS ANTI-ÉMANATIONS.**

**AVERTISSEMENT :** En utilisant des lampes portables d'extérieur, toujours prendre les précautions de sécurité de base afin de réduire les risques d'incendie, de chocs électriques ou de lésions corporelles. Si vous négligez de suivre les directives données ici, vous risquez des lésions corporelles, pouvant même entraîner la mort, ou pouvez provoquer des dégâts matériels. Ce produit est conçu pour un usage normal à l'air libre.

### **LIRE TOUTES LES INSTRUCTIONS**

1. Inspecter l'appareil avant usage et réparer toute pièce usée ou endommagée. Remplacer immédiatement toute pièce usée ou endommagée, par exemple, cordon d'alimentation, coquille ou verre de protection.
2. **Lorsqu'allumée, la lampe est très chaude ! Ne pas toucher la lampe ou la coquille protectrice si l'ampoule est allumée. Laisser refroidir avant de manipuler.**
3. Pour éviter les risques de brûlure ou de blessure, débrancher et laisser refroidir l'appareil avant de changer l'ampoule ou d'effectuer l'entretien de ce produit. **Dans toute réparation, utiliser les pièces de rechange identiques de Bull Dog Power Products.**
4. **NE JAMAIS TOUCHER L'AMPOULE À MAINS NUES.** Si l'ampoule est contaminée, elle risque de durer moins longtemps ou de se briser en cours d'utilisation. Utiliser des gants ou un chiffon propres pour tenir l'ampoule pendant l'installation.
5. N'utiliser que des ampoules homologuées pour cet appareil – (ampoule de 500 watts, type J T-3).
6. L'appareil d'éclairage et le mât télescopique sont conducteurs d'électricité. **User d'une extrême prudence et éviter tout contact avec le câblage électrique et tout objet étranger.** Le dégagement au-dessus de l'appareil d'éclairage doit être d'au moins 2 pieds (60 cm).
7. **Risque d'incendie ou de lésions corporelles.** Garder l'appareil d'éclairage à au moins 24 pouces (60 cm) de toute matière combustible, par exemple, rideaux, tentures, vêtements/tissus, papier ou bois.
8. Utiliser un disjoncteur de fuite de terre en cas d'humidité.
9. Les ampoules halogènes fonctionnent sous haute pression et peuvent se briser; le verre et la coquille de protection doivent être en place en tout temps.
10. Ne brancher que sur une prise de courant alternatif (c.a.) standard.
11. N'utiliser que des cordons de rallonge d'extérieur à fiche à trois broches pour mise à la terre; ne brancher que sur une prise à la terre adéquate protégée par disjoncteur de fuite de terre.
12. N'utiliser qu'avec une rallonge d'extérieur avec SW, SW-A, SOW, SOW-A, STW, STW-A, STOW, STOW-A, SJW, SJW-A, SJTOW, SJTOW-A.
13. **N'utiliser qu'une seule rallonge.**
14. **Ne pas** utiliser de rallonge à proximité d'eau ou là où l'eau peut s'accumuler. **NE PAS IMMERGER.**
15. Éloigner l'appareil d'éclairage d'au moins 16 pieds (4,8 m) des piscines ou bains californiens (spas).
16. S'il vente, caler les pieds avec des sacs de sable.
17. Si la lampe est allumée, ne pas la regarder directement.
18. Être prudent en ajustant la tête de lampe, pour éviter de vous brûler – **ne pas** toucher l'appareil d'éclairage, le verre ou la coquille de protection; ces pièces sont extrêmement chaudes. Utiliser la poignée pour ajuster l'orientation de l'appareil.
19. Éviter de piétiner le cordon d'alimentation lorsqu'il est branché.
20. Vous assurer que l'appareil a refroidi avant de l'entreposer.
21. En installant l'appareil sur trépied, attention aux points de pincement. Installer sur une surface stable et de niveau.
22. **Ne pas** tirer sur le cordon d'alimentation pour déplacer l'appareil d'éclairage.

**AVERTISSEMENT :** La manipulation du cordon d'alimentation de ce produit entraîne une exposition au plomb, produit chimique que l'État de Californie considère comme posant un risque de cancer, de malformations congénitales ou de dommages génésiques. Vous laver les mains après manutention du cordon.

### **Garantie à vie limitée**

La société Warner Manufacturing garantit cet appareil d'éclairage contre tout défaut de fabrication, de matériaux ou de main-d'œuvre, pour une utilisation normale. Pour plus de précisions, composez le 877-992-7637 ou visitez notre site Web à [www.bulldogpower.com](http://www.bulldogpower.com).

## Installation de l'ampoule, tous les modèles d'appareils d'éclairage

**ATTENTION : Ne pas** toucher l'ampoule à mains nues. Utiliser des gants ou un chiffon propres pour tenir l'ampoule pendant l'installation.

1. Laisser l'appareil refroidir 10 minutes avant de remplacer l'ampoule.
2. Ouvrir l'appareil d'éclairage pour avoir accès à l'ampoule.
3. Retirer soigneusement l'ampoule défectueuse et la mettre au rebut de façon appropriée.
4. Insérer une extrémité de l'ampoule dans la douille en céramique, puis appuyer légèrement sur l'extrémité insérée et faire glisser l'autre extrémité en place.

**Remarque :** Les extrémités de l'ampoule doivent être placées sur les encoches des contacts électriques, sinon, l'ampoule ne s'allume pas.

5. Refermer l'appareil d'éclairage et installer la **coquille de protection**.

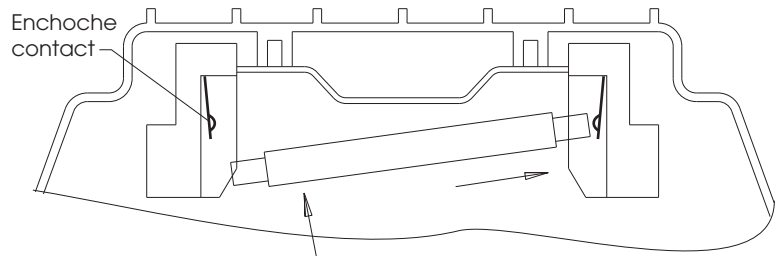

## Installation de la coquille de protection, tous les modèles d'appareils d'éclairage

1. Fixer une extrémité de la **coquille de protection** derrière le **cadre du verre de protection**.
2. Presser l'autre extrémité en place.

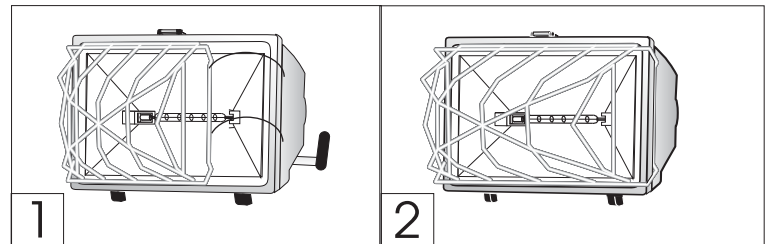

**ATTENTION :** Les ampoules halogènes fonctionnent sous haute pression et peuvent se briser; le verre et la coquille de protection doivent être en place en tout temps.

## Installation du trépied, modèles BD-3U et BD-5U

1. Placer un  **pied**  dans la  **ferrure de montage**  et aligner les trous.
2. Insérer un boulon dans les trous et resserrer l'écrou.
3. Répéter pour les deux autres pieds.

**REMARQUE :** Les pieds doivent pouvoir être repliés s'ils sont bien installés.



## Installation du porte-lampes, modèle BD-8UD

**ATTENTION : Ne pas** essayer d'installer le **porte-lampes** si le **cordon d'alimentation** est branché à une source de courant.

1. Mettre le trépied à la verticale et verrouiller les pieds en position.
2. Retirer le  **couvercle de raccordement**  et le  **joint du porte-lampes** .
3. Passer le cordon d'alimentation du support à travers le fond du  **porte-lampes**  et jusqu'en haut.
4. Tourner le  **porte-lampes**  en sens horaire pour le visser sur l'extrémité du support.

5. Serrer la  **vis de mise à la terre**  sur le support.

**ATTENTION :** Une mise à la terre défectueuse peut être cause d'incendie, de chocs électriques ou de lésions corporelles.

6. Brancher les fils selon le diagramme de droite.
7. Repousser doucement les fils dans le  **porte-lampes**  et installer le  **joint**  et le  **couvercle de raccordement** .
8. Passer aux directives d'installation de l'ampoule et de la coquille de protection.



## Installation du porte-lampes, modèle BD-8UND

1. Mettre le trépied à la verticale et verrouiller les pieds en position.
2. Aligner le trou du  **porte-lampes**  avec le haut du support.
3. Visser l' **écrou de blocage**  à l'extrémité du support.
4. Serrer la  **vis de mise à la terre**  sur le support.

**ATTENTION :** Une mise à la terre défectueuse peut être cause d'incendie, de chocs électriques ou de lésions corporelles.

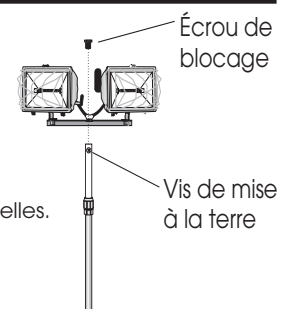

## Replacement Parts common to all Light Models Refacciones comunes para todos los modelos de lámparas Pièces de rechange communes à tous les modèles

Lens Frame  
Marco de la lente  
Cadre de verre  
de protection  
P33275

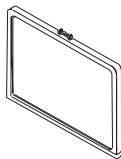

Ceramic Lamp Holder  
Sujetador de cerámica  
Porte-ampoule en céramique  
P33782

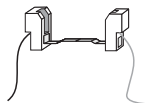

Fixture Aiming Handle  
Agarradera para dirigir el portalámpara  
Poignée d'orientation  
P33091



1/4-28 x 1-5/8 Screw  
Tornillo de  $\frac{1}{4}$ -28 x 1-5/8  
Vis de  $\frac{1}{4}$ -28 x 1-5/8  
P33456



Fixture Locking Handle  
Agarradera para trabar el portalámpara  
Poignée de verrouillage  
P33765



Lens  
Lente  
Verre de protection  
P33508



Guard  
Protector  
Coquille de protection  
P3300NG

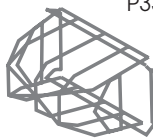

Reflector  
Reflector  
Réflecteur  
P33783

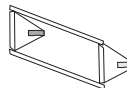

Leg Tip  
Tapón para pata  
Embout de pied  
P33423



1/4-28 Nut  
Tuerca de  $\frac{1}{4}$ -28  
Écrou de  $\frac{1}{4}$ -28  
P33453



## Replacement Parts for each Light Model Refacciones para cada modelo de lámpara Pièces de rechange pour chaque modèle

### **BD - 3U**

Leg without tip  
Pata sin tapón  
Pied sans embout  
P33746



Complete Fixture  
Portalámpara completo  
Appareil d'éclairage complet  
P33001N



### **BD - 5U**

Leg without tip  
Pata sin tapón  
Pied sans embout  
P33747



Complete Fixture  
Portalámpara completo  
Appareil d'éclairage complet  
P33001N



### **BD - 8U**

Leg without tip  
Pata sin tapón  
Pied sans embout  
P31003



Knob  
Perilla  
Poignée   
P33438

Complete Fixture  
Portalámpara completo  
Appareil d'éclairage complet  
P33001N



### **BD - 8UD**

Leg without tip  
Pata sin tapón  
Pied sans embout  
P31003



Knob  
Perilla  
Poignée   
P33438

Complete Fixture  
Portalámpara completo  
Appareil d'éclairage complet  
P33001N



### **BD - 8UND**

Leg without tip  
Pata sin tapón  
Pied sans embout  
P31003



Knob  
Perilla  
Poignée   
P33438

Complete Fixture with Switch  
Portalámpara completo con interruptor  
Appareil d'éclairage complet avec interrupteur  
P330015N

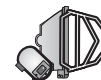

**If you have questions about your light, contact:**

Bull Dog Power Products  
by Warner Manufacturing  
13435 Industrial Park Boulevard  
Minneapolis, MN 55441 U.S.A.

**Customer service information:**

**1-877-992-7637**  
**Fax 1-877-927-6370**  
[www.bulldogpower.com](http://www.bulldogpower.com)

**Si desea mayores informes sobre la lámpara,  
póngase en contacto con:**

Bull Dog Power Products  
by Warner Manufacturing  
13435 Industrial Park Boulevard  
Minneapolis, MN 55441 E.U.A.

**Información de servicio al cliente:**

**1-877-992-7637**  
**Fax 1-877-927-6370**  
[www.bulldogpower.com](http://www.bulldogpower.com)

**Adresser toute question relative à l'appareil à:**

Bull Dog Power Products  
by Warner Manufacturing  
13435 Industrial Park Boulevard  
Minneapolis, MN 55441 ETATS-UNIS

**Service à la clientèle:**

**Tél. : 1-877-992-7637**  
**Télééc. : 1-877-927-6370**  
[www.bulldogpower.com](http://www.bulldogpower.com)

